

**Carro trinciamiscelatore distributore orizzontale**  
*Horizontal Cutter-Mixer Wagon*

**STURTI**



rusky



**Husky.**  
**La macchina ideale per ogni allevamento.**

Il nuovo carro trinciamescolatore distributore HUSKY rappresenta l'eccezionale evoluzione dell'esperienza acquisita con le precedenti macchine a miscelazione orizzontale ("Alano" – "Boxer" – "Bulldog" – "Labrador") di cui migliora notevolmente la produttività, apportando numerose innovazioni. L'abbinamento con una nuova fresa dessilatrice universale, completa in maniera ottimale le prestazioni della macchina. Le sue ridotte dimensioni d'ingombro, inoltre, la rendono maneggevole ed utilizzabile anche in stalle con passaggi ridotti in altezza. Con la vasta gamma di modelli ed accessori, HUSKY è consigliabile in ogni allevamento, dal più piccolo al più grande.

**Husky.**  
**The ideal machine for every livestock farm.**

*The new HUSKY cutter-mixer wagon represents the outstanding development of experience acquired with previous horizontal mixing machines, significantly improving productivity by providing many innovations. The match with a new universal silage cutter completes the machine's excellent performance.*

*Its smaller boundary dimensions also make it easy to handle and usable in barns with lower passage heights. With the wide range of models and accessories, HUSKY is recommended for every livestock farm, from the smallest to the largest.*



**Comandi elettrici Dina-Com2**  
 (standard per Husky DS)

**Electrical controls Dina-Com2**  
 (standard for Husky DS)



**La Certificazione di Qualità ISO 9001:2008, rilasciata dal prestigioso Ente Svizzero SQS, è il riconoscimento tangibile di questa politica della Qualità.**



**The ISO 9001:2008 Quality certification, issued by the prestigious Swiss entity SQS, is the tangible recognition of this Quality policy.**



**Comandi meccanici flessibili a distanza**  
 (standard per Husky MT)

**Mechanical cable remote controls**  
 (standard for Husky MT)

## ■ Dessilazione: l'inizio della qualità

Solo chi, come STORTI, lavora da più di cinquant'anni progettando e realizzando frese dessilatrici sa che la prima qualità del prodotto nasce proprio dal corretto prelievo dell'insilato. L'apparato fresante di "HUSKY" garantisce un veloce prelievo di un'ampia varietà di prodotti lasciando la parete dell'insilato pulita, uniforme e priva di fessurazioni così facendo si evitano fermentazioni, muffe e perdite di prodotto, che si riflettono negativamente sulla salute degli animali e sulla loro produzione di latte o carne.

La particolare struttura del telaio fresa, che rimane sempre esterno al cassone,

lascia completamente libera l'apertura superiore, consentendo una semplice e facile immissione dei materiali. L'esclusivo portello mobile posteriore permette al carro di restare sempre in posizione orizzontale, ottimizzando al massimo la precisione della pesatura ed eliminando dannose sollecitazioni alla struttura.

La ruspa del portello mobile posteriore, inoltre, consente la completa raccolta del materiale fino a terra, garantendo un'ottimale pulizia del terreno.

## ■ Desilaging: the starting point for quality...

*Only companies such as Storti, with many years of experience designing and producing silage cutters, know that this is the origin of product quality.*

*The cutting device of Husky guarantees fast removal of a wide number of products leaving a clean, uniform silage wall without cracks. This avoids fermentation, mold, and loss of product, negatively affecting the health of the animals and their production of milk or meat. The cutting device of the Husky guarantees fast removal of an infinite number of products leaving a clean, uniform wall without cracks. The special structure of the cutter frame, always remaining outside the tank, leaves the upper opening completely free, allowing simple and easy intake of materials.*

*The exclusive rear scraper allows the wagon to always remain in a horizontal position,*

*guaranteeing a perfect weighing and eliminating dangerous stress to the structure. The scraper blade of the mobile rear door also allows complete collection of the material on the ground, guaranteeing excellent cleaning of the field.*



**Dispositivo automatico di aggancio ruspa per la protezione della fresa durante la circolazione su terreni sconnessi**

*The automatic device blocks the scraper in order to protect the structure of the machine when moving on uneven surfaces*



**I coltelli dell'apparato fresante, hanno uno speciale ordinamento incrociato, per cui eseguono un taglio pulito, senza danneggiare la struttura della fibra, anche in presenza di insilati molto duri.**

*The blades of the cutting device have a special crossed arrangement, performing clean cuts without damaging the structure of the fiber, even with very hard silage.*

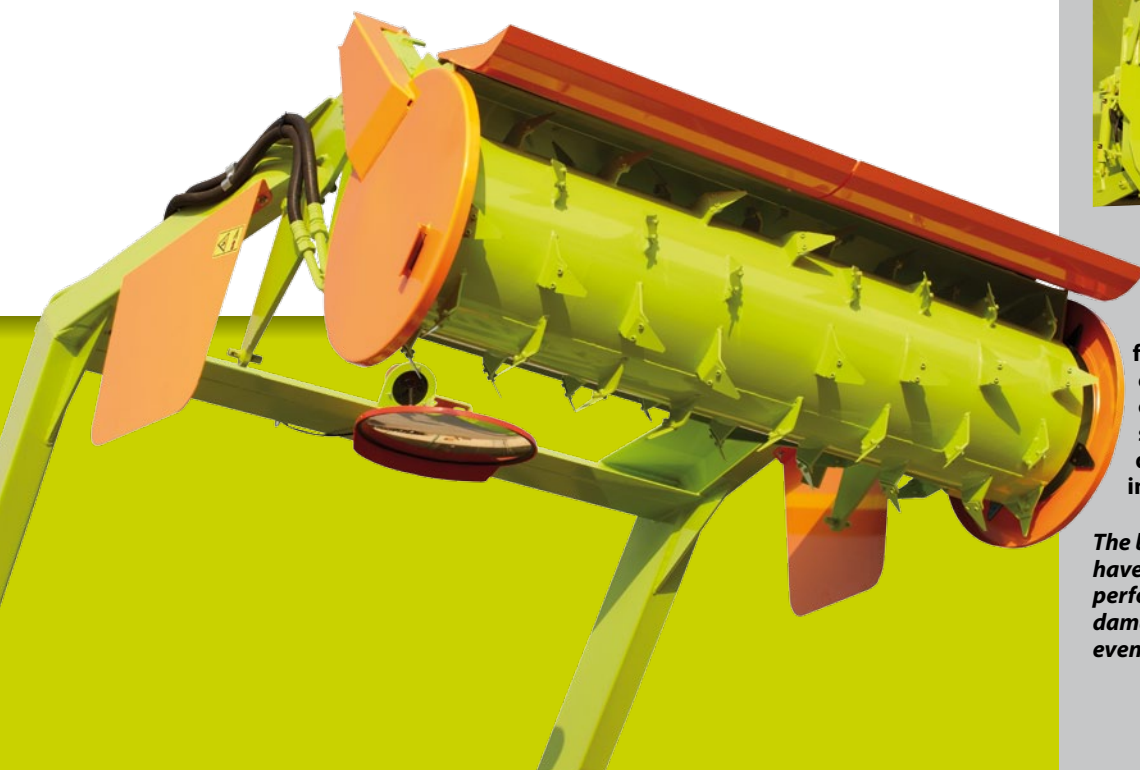

## ■ “Fast-Cut Multiflow”: l’innovazione nel cuore della macchina.

L’innovazione vera e propria, rispetto a tutti gli altri carri trinciamiscelatori in commercio, si trova all’interno del cassone. Proprio lavorando nel “cuore della macchina”, i progettisti STORTI hanno ottenuto risultati straordinari con il nuovo sistema “Fast-Cut Multiflow” (“Taglio Veloce Multiflusso”).

La coclea centrale, infatti, è formata da un tubo sovradimensionato con nuove pale asimmetriche, saldate e distanziate tra di loro in modo da ottenere l’esatta angolazione differenziata. Il risultato è un contemporaneo rimescolamento radiale e assiale ed uno spostamento verso l’alto del prodotto. Il lavoro d’innalzamento del prodotto avviene su tutta la coclea, ma in maniera più marcata lungo la parte centro-anteriore che è quella, per sua natura, più soggetta a compressione. In questo modo l’assorbimento di potenza è ridotto al minimo e la miscelata rimane soffice ed integra nella sua struttura, conservando inalterate le proprie qualità organolettiche.

## ■ “Fast-Cut Multiflow:” innovation in the heart of the machine.

*Compared with all the other cutter-mixer wagons on the market, this machine’s true innovation is found inside the tank. Working precisely in the “heart of the machine,” STORTI designers have obtained extraordinary results with the new “Fast-Cut Multiflow” system.*

*The central auger, in fact, is formed by an oversized tube with new asymmetrical hubs, welded and distanced to obtain the exact differentiated angle. The result is simultaneous radial and axial mixing and upward movement of the product.*

*The work of lifting the product takes place all along the auger, but more markedly along the front-central part which, by its nature, is more subject to compression. In this way the power absorption is minimum and the mixing remains soft and whole in its structure, keeping its organoleptic qualities unchanged.*

### ■ I NUOVI COLTELLI

I nuovi coltelli, particolarmente duri e resistenti, sono a taglio progressivo. Inoltre, il doppio tagliente permette il riposizionamento e riutilizzo del coltello quando una parte dello stesso si usura. E’ sufficiente allentare il bullone e fissare nuovamente alla pala miscelatrice il coltello nella posizione idonea. La disposizione dei coltelli sulla pala è stata studiata per ottenere un taglio netto e senza sfibrature del prodotto, evitando di conseguenza che i foraggi si attorciglino sulla coclea.



### ■ THE NEW BLADES

*The particularly hard and resistant new blades cut progressively. Additionally, the double cutter allows repositioning and reuse of the blade when part of it is worn. Just loosen the bolt and reattach the blade to the mixer hub in the proper position.*

*Placement of the blades on the hub was designed to obtain neat cutting without crushing the product, consequently avoiding the fodder twisting around the auger.*

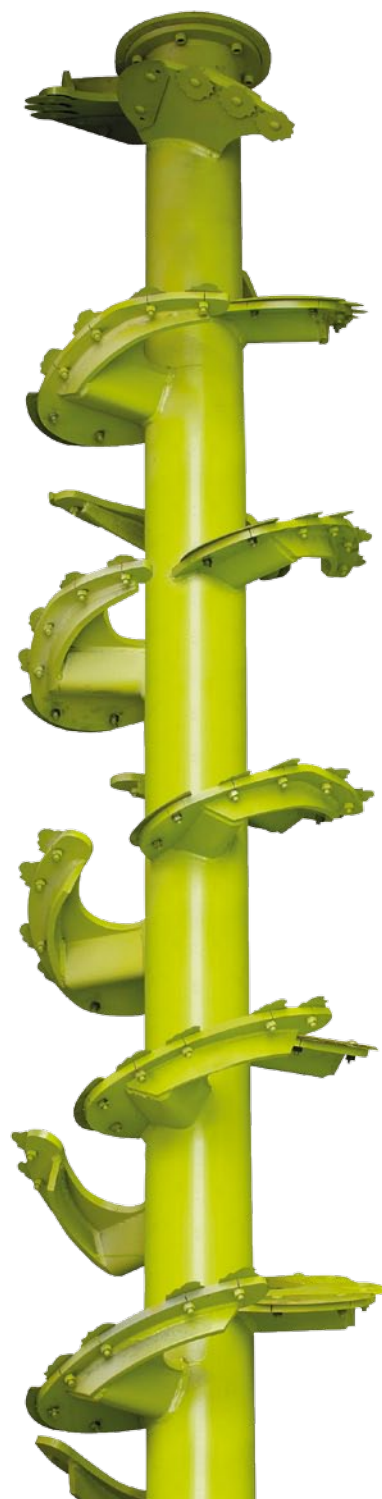

### ■ LE NUOVE PALE

Dall’esperienza STORTI sono nate anche le nuove pale della coclea centrale HUSKY, che uniscono in sé stesse efficacia, velocità e precisione di taglio con semplicità di manutenzione. Il loro profilo asimmetrico esterno di forma convessa garantisce un lavoro efficace ed uniforme di tutti i coltelli; il profilo interno di forma concava assicura la sofficità della miscelata.

### ■ THE NEW PADDLES

*STORTI’s experience also led to the creation of the new paddles of the central HUSKY auger, uniting efficiency, speed, and cutting precision with simplicity of maintenance. Their convex asymmetrical external profile guarantees the effective and uniform work of all the blades; the concave asymmetrical internal profile ensures the softness of the mixture.*

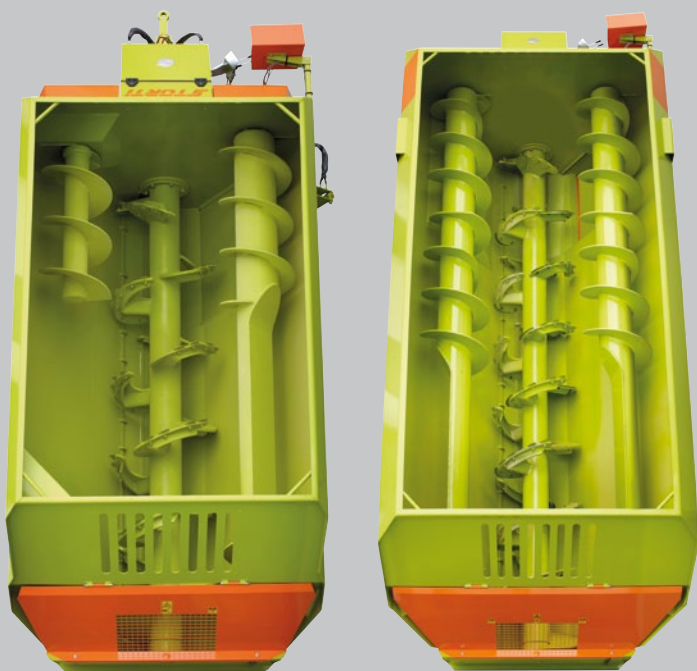

### LE COCLEE SUPERIORI

A garanzia di una perfetta miscelazione, le coclee superiori variano in funzione delle cubature del carro:

- nei modelli da 5 e 7 mc le due coclee superiori sono tronche (a sbalzo);
- nei modelli da 9 e 12 mc una coclea è a sbalzo e l'altra è lunga fino alla parete posteriore, con sistema brevettato anti-attorcigliamento;
- nei modelli più grandi da 16 mc e da 19 mc le coclee superiori sono tutte e due lunghe, con il suddetto sistema anti-attorcigliamento.

### UPPER AUGERS

*In order to obtain a perfect mixing, different types of upper augers are needed depending on the volume of the mixer wagon:*

- *models 5 and 7 mc are equipped with two short upper augers;*
- *models 9 and 12 mc are equipped with one short auger and one long auger, that reaches the rear wall of the tank, with the exclusive anti-wrapping design*
- *models 16 mc and 19 mc are equipped with two long augers, with the exclusive anti-wrapping design.*

### DISTRIBUZIONE: FLUSSO CONTINUO E REGOLARE

La distribuzione della miscelata nelle mangiatoie avviene in maniera rapida, continua e regolare, grazie all'ampia porta di scarico (larghezza mm. 900) posta sul lato destro anteriore (in senso di marcia). Per particolari esigenze vengono montate prolunghe di scarico in gomma (fisse o regolabili in altezza e con diverse lunghezze).

### DISTRIBUTION: CONTINUOUS AND REGULAR FLOW

*The distribution of the mixture into the trough takes place in a fast, continuous, and regular manner, thanks to the large discharge door (width mm. 900) placed on the right front side (in driving direction).*

*For special requirements, rubber discharge extensions can be attached (fixed or adjustable in height and with several lengths available).*





## ■ **Trasmissione:** **prestazioni garantite** **nel tempo**

La trasmissione alle coclee trinciamiscelatrici, risultato della ricerca e della tecnologia Storti, è costituita da:

- riduttore epicicloidale monostadio con esclusiva frizione a secco, (allineato alle più recenti normative antinfortunistiche della Comunità Europea).
- robuste catene a rulli e ruote dentate, montate direttamente sulle coclee;
- cuscinetti di supporto alloggiati davanti agli ingranaggi, per ridurre drasticamente il rischio di rotture.

## ■ **Transmission:** **long-term perfor-** **mance guaranteed**

*The transmission to the cutter-mixer augers, the result of Storti's research and technology, consists of:*

- *epicyclic single-stage gearbox with exclusive dry friction, (complying with the European Community's most recent accident prevention regulations).*
- *sturdy chains with toothed sprockets and rollers, mounted directly on the augers;*
- *support bearings placed in front of the gears, to reduce the risk of breakage.*

## ■ **Grande accessibilità e facilità di manutenzione**

Le ampie cofanatura apribili assicurano la massima accessibilità agli organi principali, facilitando tutte le operazioni di manutenzione.

## ■ **Easy access and easy maintenance**

*The hoods that can be opened offer maximum accessibility to the main mechanical areas, facilitating maintenance operations.*

## ■ **Sicurezza:** **importanza primaria**

La sicurezza dell'operatore è per STORTI una questione d'importanza primaria.

La macchina è dotata di tutti i dispositivi previsti dalle normative CE: cofani di protezione, valvole di arresto sui cilindri idraulici, sistema "uomo presente" per il comando della fresa dessilatrice e frizione di sicurezza elettro-idraulica sul riduttore per l'arresto delle coclee. Ogni possibile situazione di pericolo è, quindi, sotto controllo.

## ■ **Safety: a priority**

*The operator's safety is a matter of top importance to STORTI.*

*The machine has all the devices indicated in CE regulations: protective hoods, stop valves on the hydraulic cylinders, "human present" system for controlling the silage cutter and electro-hydraulic safety friction on the gearbox to stop the augers.*

*Any possible situation of danger is thus under control.*



## LA TECNOLOGIA STORTI ESALTA E VALORIZZA IL TMR-UNIFEED

### ■ **Pesatura elettronica: precisione, affidabilità e semplicità di uso**

Per un maggior sfruttamento delle potenzialità del sistema TMR-Unifeed è necessario un sistema di pesatura moderno, affidabile e semplice da usare.

Per questo tutti i modelli della gamma STORTI sono dotati di un impianto di pesatura elettronica formato da tre sensori e da numerosi strumenti indicatori con diverse possibilità di programmazione.

### ■ **Electronic weighing: precision and reliability**

*For best use of the potential of the TMR-Unifeed system, a modern and reliable weighing system is necessary. This is why all the models of the STORTI product line have an electronic weighing device formed of three sensors and many indicator instruments with diverse programming possibilities.*



Soltanto una miscelazione di qualità eccellente può offrire un nutrimento appetibile per il bestiame, evidenziando tutti i vantaggi produttivi di questo sistema di alimentazione. Grazie a studi mirati all'ottenimento dell'unifeed "ideale", i trinciamiscelatori Storti, abbinati ad alimenti di qualità, forniscono una razione fresca, appetibile, con un'adeguata struttura, in grado di assicurare la giusta ruminazione. Curare con attenzione questo aspetto consente il controllo delle fermentazioni ruminali e una maggiore digeribilità della componente fibrosa della dieta. Tutte queste caratteristiche assicurano un maggior benessere dell'animale e quindi una maggiore produzione.

### STORTI TECHNOLOGY ENHANCES AND MAKES THE MOST OF TMR SCIENCE

*Only a high quality mixed ration can offer a desirable feeding for the cattle, obtaining at the same time the advantages the TMR system provides.*

*Thanks to the research activity carried out with the aim of achieving the optimal TMR, Storti's mixer wagons, together with high quality feeding components, are able to guarantee a fresh and desirable ration, with adequate physical characteristics in order to guarantee the correct rumination.*

*This allows a perfect control of the ruminal fermentations and an increased digestibility of TMR's fibrous part.*

*All these factors assure a higher well-being of the cattle and a higher production performance.*



husky

Vers. 0211 IT EN • Nell'interesse di un continuo sviluppo dei prodotti, Storti S.p.A. si riserva il diritto di cambiare in qualsiasi momento le specifiche e/o i prodotti stessi. Dati indicativi e non vincolanti per la casa costruttrice • Technical data and images are guideline only. In the effort to provide products that constantly meet client requirements, Storti S.p.A. reserves the right to apply updates at any time and without notice.

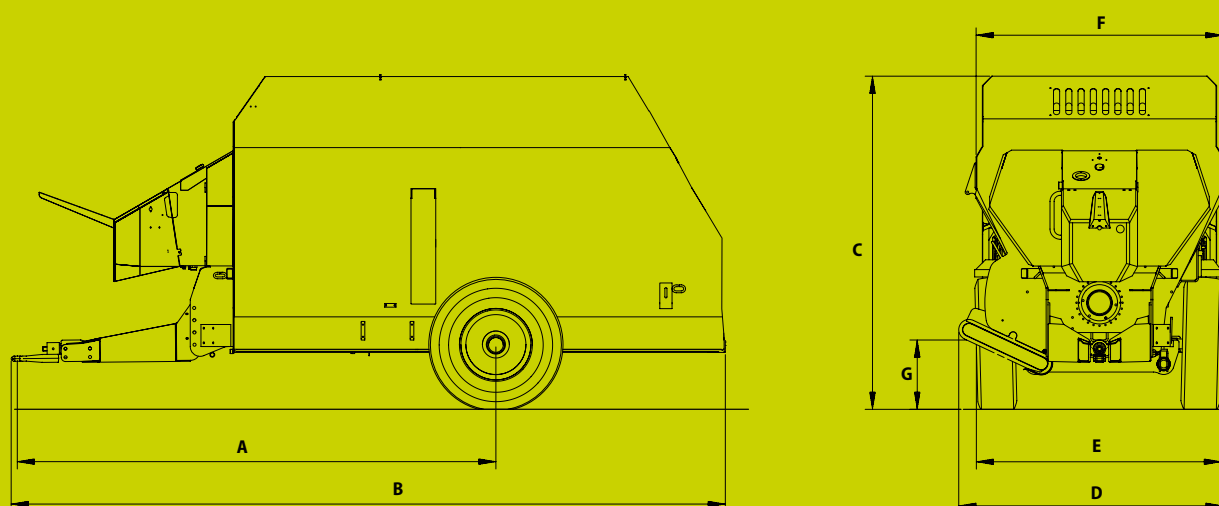

Husky MT	m <sup>3</sup>	A	B	C	D	E	F	G	Potenza Richiesta Required power	Peso vuoto Empty weight	Peso a pieno carico Max. loaded weight
		mm	mm	mm	mm	mm	mm	mm	kW - HP	kg	kg
Husky MT 50	5	3.250	4.445	2.100	1.780	1.710	1.665	415	35 - 45	2.550	4.700
Husky MT 70	7	3.315	4.915	2.285	1.825	1.760	1.750	410	35 - 47	3.050	6.700
Husky MT 90	9	3.660	5.270	2.545	2.080	1.990	1.865	535	40 - 54	3.950	8.350
Husky MT 120	12	3.910	5.905	2.715	2.155	1.990	2.015	565	46 - 61	4.600	9.900
Husky MT 160	16	4.200	6.655	2.815	2.220	2.200	2.140	555	53 - 71	5.700	11.900
Husky MT 190	19	4.350	6.900	2.950	2.270	2.275	2.265	580	57 - 76	6.150	13.000

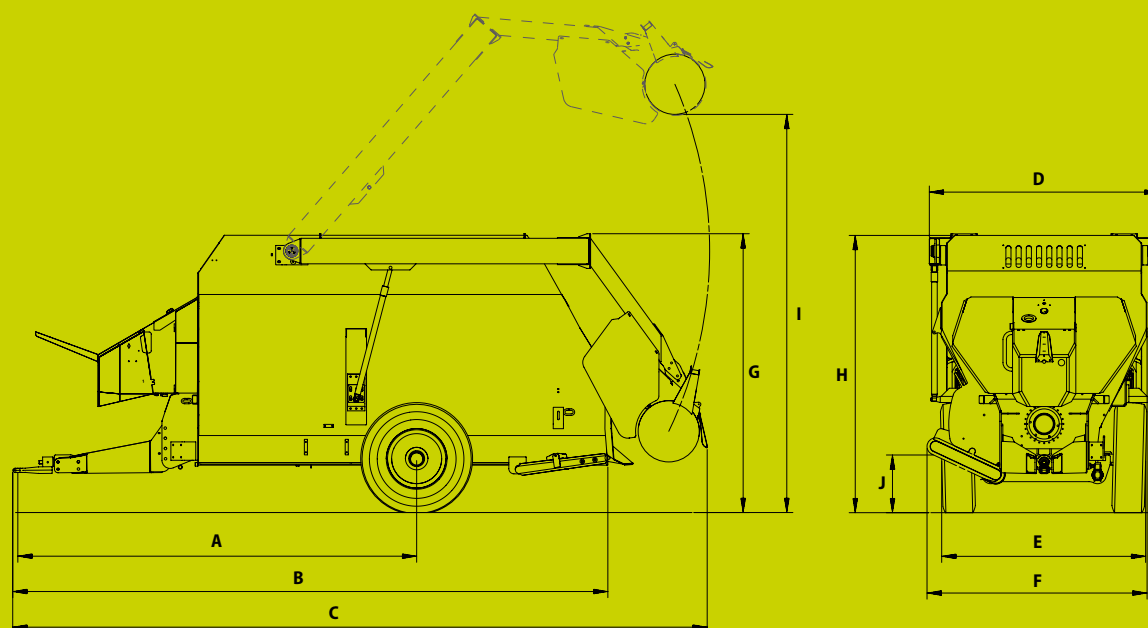

Husky DS	m <sup>3</sup>	A	B	C	D	E	F	G	H	I	J	Potenza Richiesta Required power	Peso vuoto Empty weight	Peso a pieno carico Max. loaded weight
		mm	mm	mm	mm	mm	mm	mm	mm	mm	mm	kW - HP	kg	kg
Husky DS 50	5	3.250	4.445	5.285	1.930	1.710	1.780	2.130	2.100	3.525	415	40 - 54	3.000	5.000
Husky DS 70	7	3.315	4.915	5.765	2.020	1.760	1.825	2.255	2.285	3.850	410	43 - 57	3.800	7.000
Husky DS 90	9	3.660	5.270	6.145	2.100	1.990	2.080	2.525	2.545	4.055	535	48 - 64	4.950	8.800
Husky DS 120	12	3.910	5.905	6.805	2.250	1.990	2.155	2.745	2.715	4.450	565	55 - 74	5.600	10.500
Husky DS 160	16	4.200	6.655	7.480	2.480	2.200	2.200	2.795	2.815	4.665	555	62 - 83	6.750	12.500

Rivenditore autorizzato  
Authorized Dealer

**STORTI S.p.A.**

37050 Belfiore (VR) ITALY  
Via Castelletto, 10  
Tel. +39 0456 134 311 Fax +39 0456 149 006  
info@storti.com